

# LOADING DOCK LIGHT

## LOADING DOCK

### SERIES

LED



#### DATOS TÉCNICOS

<b>Voltaje de entrada</b>	100 - 277 V~ (Multivoltaje)
<b>Frecuencia de entrada</b>	50 / 60 Hz
<b>Atenuable</b>	0 - 10 V
<b>Temperatura de color</b>	5000K
<b>IRC</b>	>75
<b>Temperatura de operación</b>	-30 a 50 °C
<b>Distorsión armónica</b>	<10%
<b>Factor de potencia</b>	0.95
<b>Ángulo de apertura</b>	120°
<b>Montaje</b>	Sobrepuesto: base para pared (incluido)
<b>Clasificación</b>	IP65
<b>Resistencia de impactos</b>	IK08
<b>Protección contra picos</b>	2 kV
<b>Mantenimiento lumínico @100,000 horas</b>	0,86 *Proyectado L70 (I2K) ≥ 72,000 horas según IES TM-21
<b>Cuerpo</b>	Aleación de aluminio A383 fundido a presión
<b>Óptica</b>	Policarbonato
<b>Color</b>	Amarillo

# JUNGO

## LIGHTING

Mantenga a su equipo seguro mientras trabajan en andenes de carga y descarga instalando la luminaria especialidad **Loading Dock Light**. Diseñada para iluminar en ambientes con maniobras rudas, tiene conexiones herméticas contra agua, un brazo extensible y una carcasa protectora en acero calibre 14 que resiste impactos.

#### CERTIFICADOS



NOM-003-SCFI-2014



Modelo	Potencia nominal	Eficiencia luminosa	Flujo luminoso
<b>30W</b>	30 W	120 lm/W	3,600 lúmenes
<b>50W</b>	50 W	120 lm/W	6,000 lúmenes

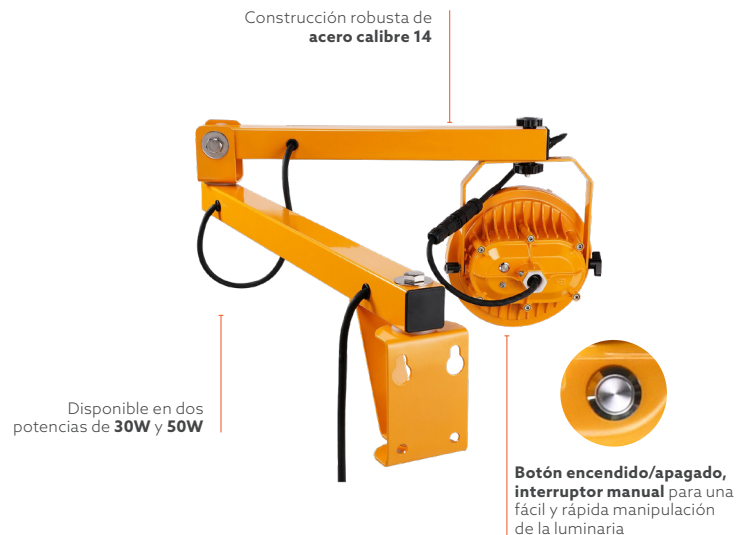
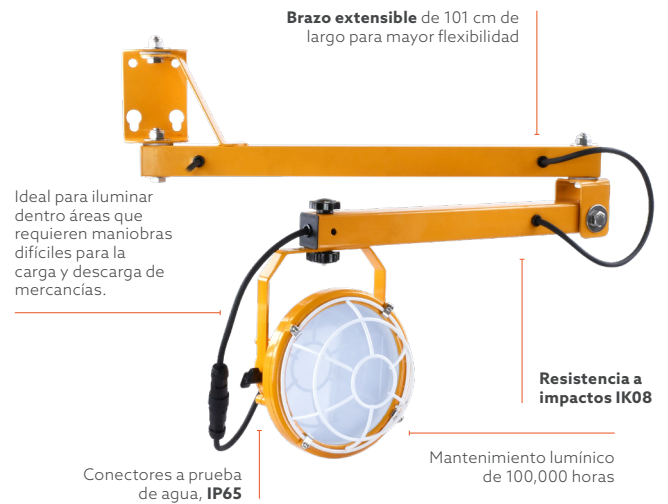

Powered by  
**JUNGO**connect

**Jungo Connect** es un sistema de administración central completo y altamente escalable para iluminación y dispositivos IoT con compatibilidad multiprotocolo (Zigbee, BluetoothMesh, Wi-Fi, NB-IoT, 4G LTE) compatibilidad que satisface todos los dispositivos y las necesidades de gestión energética de un edificio industrial o comercial inteligente.



**DIMENSIONES**

**30W**

5.6 kg

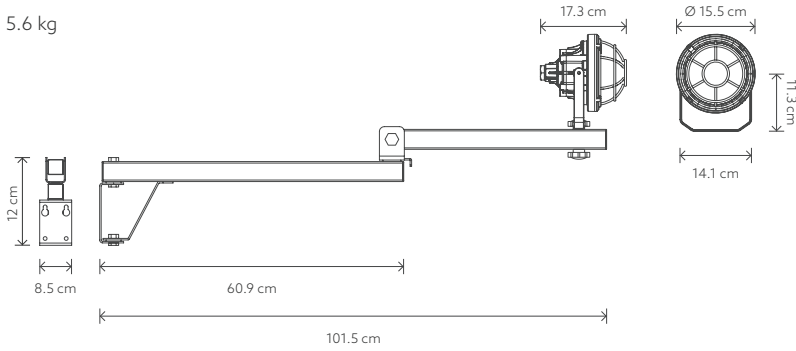

**DISTRIBUCIÓN FOTOMÉTRICA**

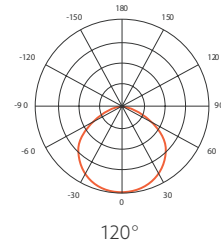

**FOTOMETRIAS**

Para descargar el archivo IES ingrese a:

[Jungo.Lighting/recursos](http://Jungo.Lighting/recursos)

**50W**

6.6 kg

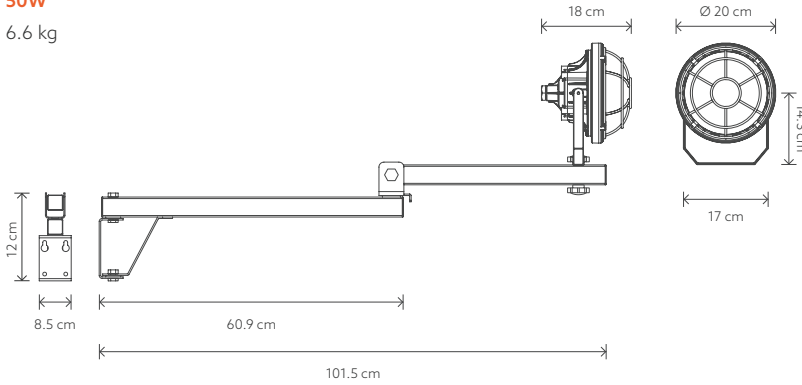

**GUÍA PARA ORDENAR**

**1 Serie**

LD

**2 Modelo**

30 30 W

50 50 W

**3 Temperatura de color**

50 5000K



Algunos códigos de esta luminaria forman parte de nuestro programa de envíos inmediatos. Consulta los modelos aquí: [www.Jungo.Lighting/quickship](http://www.Jungo.Lighting/quickship)

**1 Serie**

**LD**

**3 Temperatura de color**

**30**

**50**

**2 Modelo**